



PRODUCT FEATURES

- Heavy duty 5m tape measure with 27mm wide blade
- Ultra high performance nylon coated SUPERBLADE - 5 x extended life
- 2.9m / 9.5ft high stand-out blade
- SUPERBLADE withstands durability tests of falling sand particles with 60 litres of salt spray for 100 hours
- Magnetic triple riveted stainless steel dual hook with 1kg suction
- Dual colour double sided imperial & metric blade
- Durable rear pocket clip - won't detach even if screw loosens
- Powerful push lock secures the blade
- Superior internal mechanism provides smooth operation
- Impact resistant TPR covered ABS casing
- Drop tested from 9m

WEIGHT - 322g

DIMENSIONS - H 76.5 x W 79 x D 51.8mm

ADVICE & IMPORTANT INFORMATION!

- User must be careful when rewinding the tape.
- Do not use the product if there is any visible damage to the housing or mechanism
- Children under 12 years of age should only use the product under adult supervision.
- Do not open, disassemble or attempt to modify the product; this will void the warranty and can be dangerous. Improper use or modification is not covered under the warranty.
- This product has a 6 month standard warranty against manufacturing faults and defects. It does not cover normal wear and tear, modifications, accidental damage or poor maintenance.
- Do not dispose of this product in normal household waste. It must be disposed of via an authorised disposal centre or at your local waste disposal unit.
- Please re-use or recycle packaging where possible.
- Keep these instructions for future reference or for subsequent possessors.

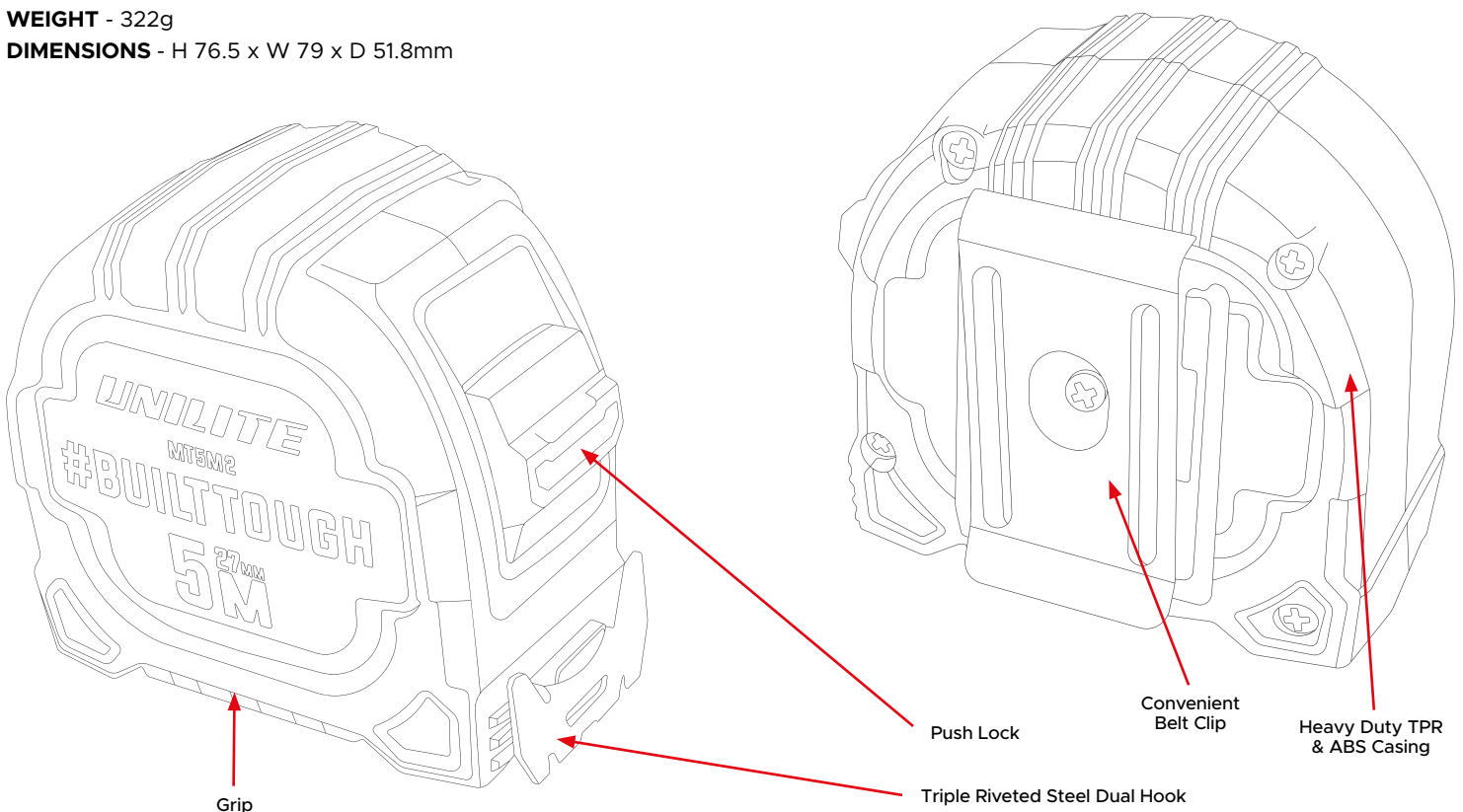



CARACTÉRISTIQUES DU PRODUIT

- Mètre ruban robuste de 5m avec lame de 27mm de large
- Lame SUPERBLADE ultra-performante recouverte de nylon - durée de vie 5 fois plus longue
- Lame haute de 2.9m / 9,5ft
- La lame SUPERBLADE résiste à des tests de durabilité consistant en une chute de particules de sable avec 60 litres de brouillard salin pendant 100 heures
- Crochet double en acier inoxydable magnétique à triple rivet avec ventouse de 1kg
- Règle double face en pouces et en mètres
- Clip de poche arrière durable - ne se détache pas même si la vis se desserre
- Verrouillage puissant par pression pour maintenir la règle en place
- Mécanisme interne de qualité supérieure pour un fonctionnement fluide
- Boîtier en ABS recouvert de TPR résistant aux chocs
- Testé pour résister à une chute de 9m

POIDS - 322g

DIMENSIONS - H 76.5 x W 79 x D 51.8mm

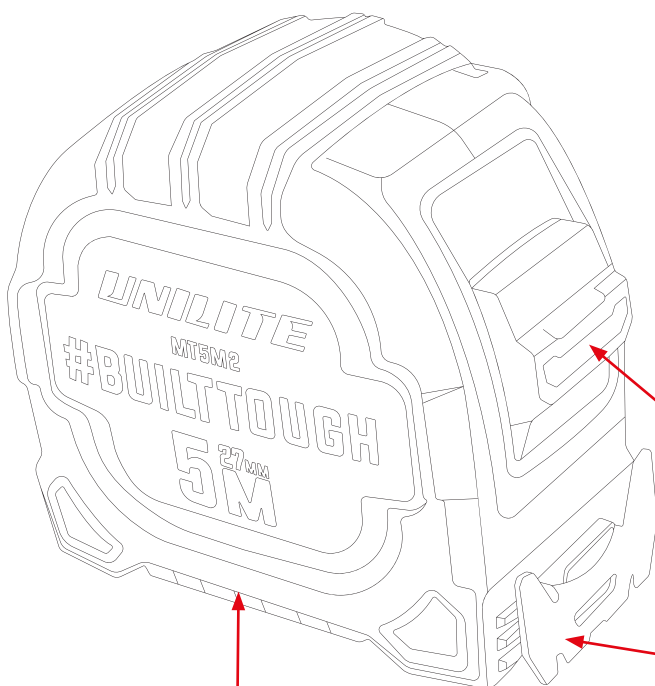

CONSEILS & INFORMATIONS IMPORTANTES!

- L'utilisateur doit faire preuve de prudence lors du rembobinage de la bande.
- N'utilisez pas le produit si le boîtier ou le mécanisme présente des dommages visibles.
- Les enfants de moins de 12 ans ne doivent utiliser le produit que sous la surveillance d'un adulte.
- N'ouvrez pas, ne démontez pas et ne modifiez pas le produit, car cela annulerait la garantie et pourrait être dangereux. Une utilisation incorrecte ou une modification du produit n'est pas couverte par la garantie.
- Ce produit bénéficie d'une garantie standard de 6 mois contre les défauts de fabrication. Elle ne couvre pas l'usure normale, les modifications, les dommages accidentels ou un mauvais entretien.
- Ne jetez pas ce produit avec les déchets ménagers normaux. Il doit être éliminé par un centre de collecte agréé ou dans votre déchetterie locale.
- Veuillez réutiliser ou recycler l'emballage dans la mesure du possible.
- Conservez ces instructions pour référence ultérieure ou pour les propriétaires suivants.

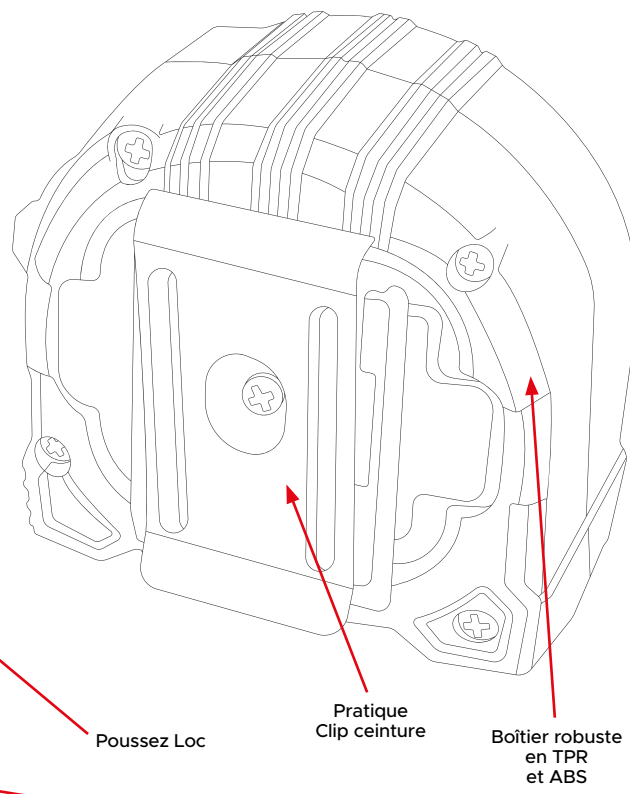

Adhérence

Poussez Loc

Pratique
Clip ceinture

Boîtier robuste
en TPR
et ABS

Crochet double en acier à triple rivetage



PRODUKTMERKMALE

- Hochbelastbares 5m Maßband mit 27mm breiter Klinge
- Ultrahochleistungsfähige, nylonbeschichtete SUPERBLADE – 5-mal längere Lebensdauer
- 2.9m / 9.5ft hoch ausziehbare Klinge
- SUPERBLADE hält Haltbarkeitstests mit fallenden Sandpartikeln und 60 Litern Salznebel über 100 Stunden stand
- Magnetischer, dreifach vernieteter Doppelhaken aus Edelstahl mit 1kg Saugkraft
- Zweifarbiges, doppelseitiges Maßband mit imperialen und metrischen Angaben
- Strapazierfähiger Clip für die Rückseite – löst sich auch bei lockerer Schraube nicht
- Kraftvoller Druckverschluss sichert das Maßband
- Hochwertiger Innenmechanismus sorgt für reibungslosen Betrieb
- Stoßfestes ABS-Gehäuse mit TPR-Beschichtung
- Falltest aus 9m Höhe

HINWEISE & WICHTIGE INFORMATIONEN!

- Der Benutzer muss beim Zurückspulen des Bandes vorsichtig sein.
- Verwenden Sie das Produkt nicht, wenn das Gehäuse oder der Mechanismus sichtbare Schäden aufweist.
- Kinder unter 12 Jahren dürfen das Produkt nur unter Aufsicht von Erwachsenen verwenden.
- Öffnen, zerlegen oder modifizieren Sie das Produkt nicht, da dies zum Erlöschen der Garantie führt und gefährlich sein kann. Unsachgemäße Verwendung oder Modifikationen sind nicht durch die Garantie abgedeckt.
- Dieses Produkt hat eine 6-monatige Standardgarantie auf Herstellungsfehler und Mängel. Die Garantie umfasst keine normale Abnutzung, Modifikationen, versehentliche Beschädigungen oder unsachgemäße Wartung.
- Entsorgen Sie dieses Produkt nicht über den normalen Hausmüll. Es muss über eine autorisierte Entsorgungsstelle oder Ihre örtliche Müllentsorgungsstelle entsorgt werden.
- Bitte verwenden Sie die Verpackung nach Möglichkeit wieder oder recyceln Sie sie.
- Bewahren Sie diese Anweisungen für spätere Referenzzwecke oder für nachfolgende Besitzer auf.

GEWICHT - 322g

ABMESSUNGEN - H 76.5 x W 79 x D 51.8mm

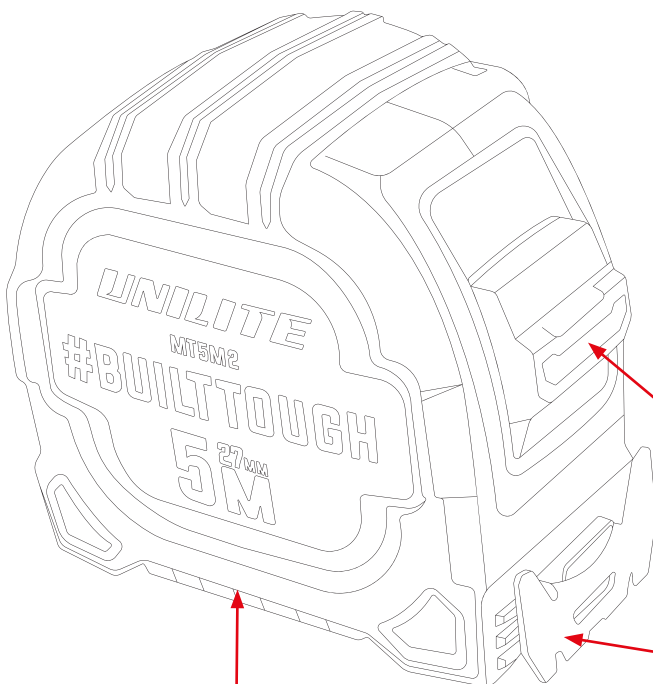

Griffigkeit

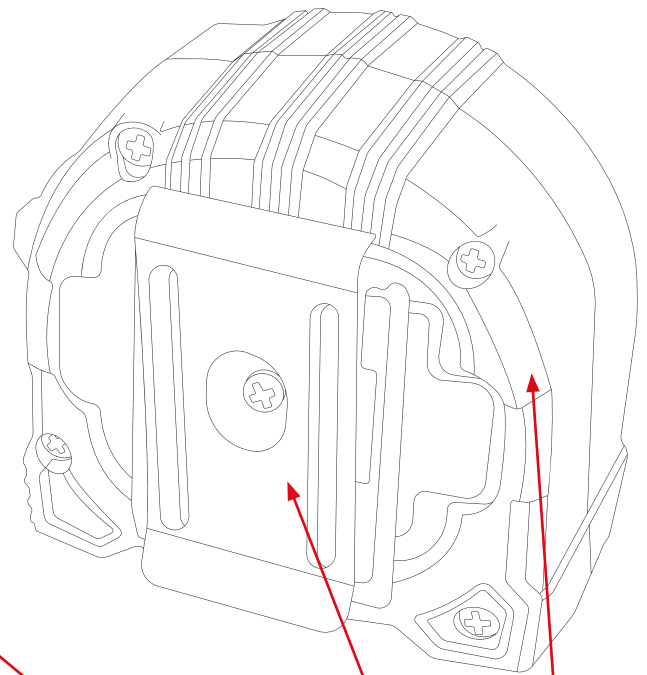

Druckverschluss

Praktisch
Gürtelclip

Hochleistungs-TPR
& ABS-Gehäuse

Dreifach vernieteter Stahl-Doppelhaken



PRODUCTKENMERKEN

- Zwaar uitgevoerd 5m rolmaat met 27mm breed blad
- Ultra hoogwaardig nylon gecoat SUPERBLADE - 5 x langere levensduur
- 2.9m / 9.5ft hoog uitsteekblad
- SUPERBLADE doorstaat duurzaamheidstests met vallende zanddeeltjes en 60 liter zoutnevel gedurende 100 uur
- Magnetische drievoudig geklonken roestvrijstalen dubbele haak met 1kg zuigkracht
- Tweekleurig dubbelzijdig imperiaal en metrisch blad
- Duurzame clip voor achter op de achterkant - blijft zitten, zelfs als de schroef losraakt
- Krachtige druksluiting houdt het blad op zijn plaats
- Superieur intern mechanisme zorgt voor een soepele werking
- Slagvaste ABS-behuizing met TPR-coating
- Valgetest vanaf 9m

GEWICHT - 322g

AFMETINGEN - H 76.5 x W 79 x D 51.8mm

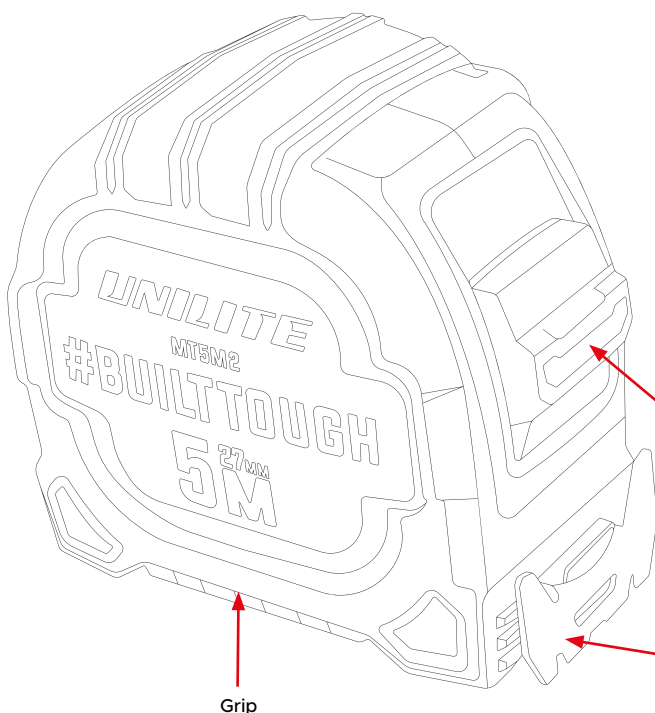

ADVIES & BELANGRIJKE INFORMATIE!

- De gebruiker moet voorzichtig zijn bij het terugspoelen van de band.
- Gebruik het product niet als er zichtbare schade aan de behuizing of het mechanisme is.
- Kinderen jonger dan 12 jaar mogen het product alleen onder toezicht van een volwassene gebruiken.
- Open, demonteer of probeer het product niet te wijzigen; dit maakt de garantie ongeldig en kan gevaarlijk zijn. Onjuist gebruik of wijzigingen vallen niet onder de garantie.
- Dit product heeft een standaardgarantie van 6 maanden op fabricagefouten en defecten. Normale slijtage, wijzigingen, accidentele schade of slecht onderhoud vallen niet onder de garantie.
- Gooi dit product niet weg bij het normale huisvuil. Het moet worden afgevoerd via een erkend afvalverwerkingsbedrijf of bij uw lokale afvalverwerkingsbedrijf.
- Gebruik de verpakking waar mogelijk opnieuw of recycle deze.
- Bewaar deze instructies voor toekomstig gebruik of voor volgende eigenaren.

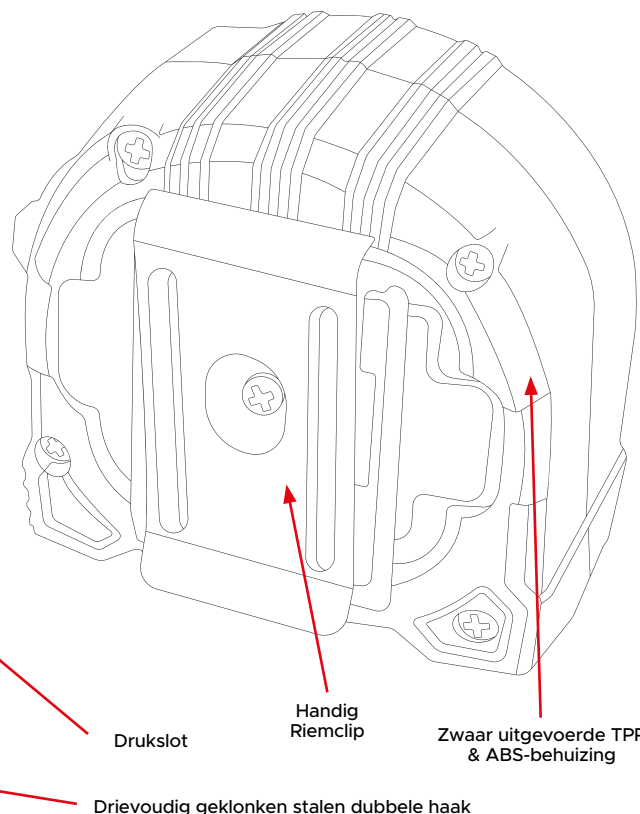



CARACTERÍSTICAS DEL PRODUCTO

- Cinta métrica resistente de 5m con hoja de 27mm de ancho.
- Hoja SUPERBLADE recubierta de nailon de alto rendimiento: 5 veces más duradera.
- Hoja destacada de 2.9m / 9.5 pies de altura.
- La hoja SUPERBLADE resiste pruebas de durabilidad con partículas de arena en caída y 60 litros de salitre durante 100 horas.
- Gancho doble magnético de acero inoxidable con triple remache y 1kg de succión.
- Cinta de doble cara con sistema métrico e imperial en dos colores
- Clip trasero resistente: no se desprende aunque se afloje el tornillo
- Potente cierre a presión que bloquea la cinta
- Mecanismo interno de alta calidad que garantiza un funcionamiento suave
- Carcasa de ABS recubierta de TPR resistente a los impactos
- Resistente a caídas desde 9m

PESO - 322g

DIMENSIONES - H 76.5 x W 79 x D 51.8mm

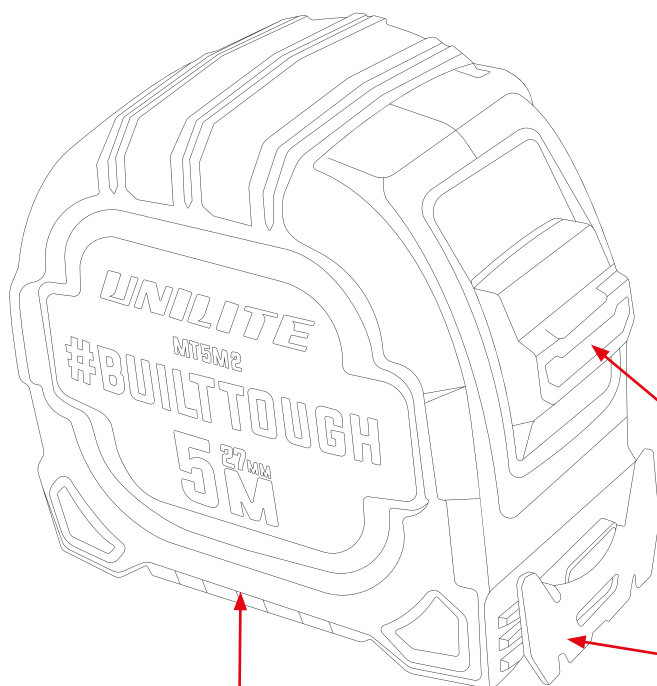

Agarre

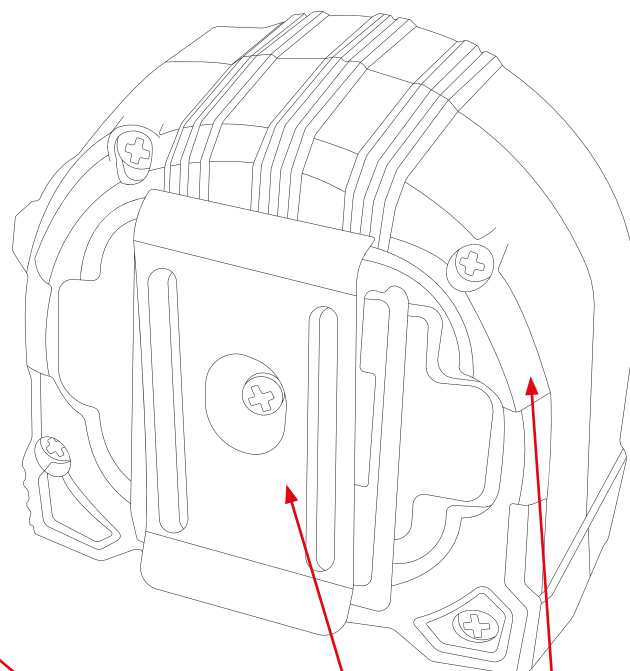

Bloqueo a presión

Práctico Clip para el cinturón

Carcasa resistente de TPR y ABS

Gancho doble de acero con triple remache

¡CONSEJOS E INFORMACIÓN IMPORTANTE!

- El usuario debe tener cuidado al rebobinar la cinta.
- No utilice el producto si hay algún daño visible en la carcasa o el mecanismo.
- Los niños menores de 12 años solo deben utilizar el producto bajo la supervisión de un adulto.
- No abra, desmonte ni intente modificar el producto, ya que esto anulará la garantía y puede ser peligroso. El uso indebido o la modificación no están cubiertos por la garantía.
- Este producto tiene una garantía estándar de 6 meses contra fallos y defectos de fabricación. No cubre el desgaste normal, las modificaciones, los daños accidentales o el mantenimiento deficiente.
- No deseche este producto con la basura doméstica normal. Debe desecharse en un centro de eliminación autorizado o en su unidad de eliminación de residuos local.
- Reutilice o recicle el embalaje siempre que sea posible.
- Conserve estas instrucciones para futuras consultas o para los posteriores propietarios.



CARATTERISTICHE DEL PRODOTTO

- Metro a nastro resistente da 5m con lama larga 27mm.
- Lama SUPERBLADE rivestita in nylon ad altissime prestazioni - durata 5 volte superiore.
- Lama sporgente di 2.9m / 9.5 piedi.
- La lama SUPERBLADE resiste a test di durata con particelle di sabbia in caduta e 60 litri di nebbia salina per 100 ore.
- Doppio gancio magnetico in acciaio inossidabile con tripla rivettatura e ventosa da 1kg.
- Nastro bicolore con scala imperiale e metrica su entrambi i lati
- Resistente clip posteriore - non si stacca anche se la vite si allenta
- Potente chiusura a scatto che blocca il nastro
- Meccanismo interno di qualità superiore che garantisce un funzionamento fluido
- Involucro in ABS rivestito in TPR resistente agli urti
- Testato contro cadute da 9m

PESO - 322g

DIMENSIONI - H 76.5 x W 79 x D 51.8mm

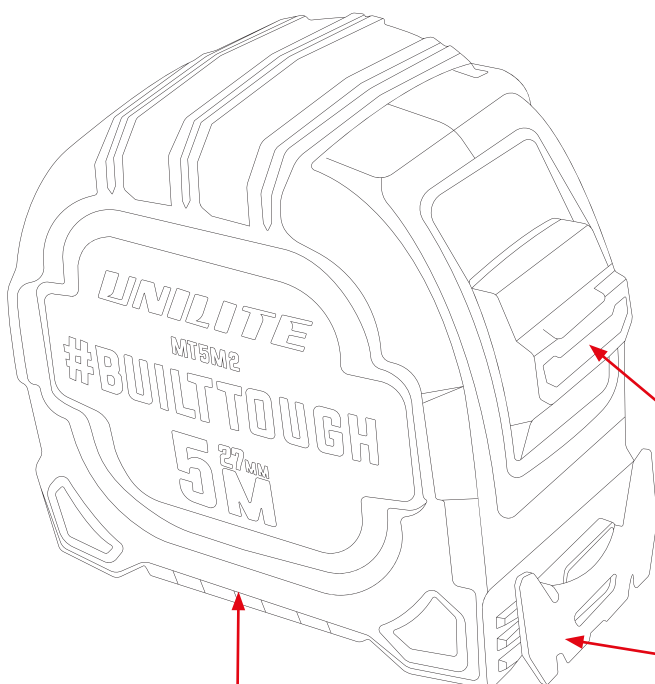

Aderenza

CONSIGLI E INFORMAZIONI IMPORTANTI!

- L'utente deve prestare attenzione durante il riavvolgimento del nastro.
- Non utilizzare il prodotto se sono presenti danni visibili all'alloggiamento o al meccanismo.
- I bambini di età inferiore ai 12 anni devono utilizzare il prodotto solo sotto la supervisione di un adulto.
- Non aprire, smontare o tentare di modificare il prodotto; ciò invaliderà la garanzia e può essere pericoloso. L'uso improprio o la modifica non sono coperti dalla garanzia.
- Questo prodotto ha una garanzia standard di 6 mesi contro difetti di fabbricazione. La garanzia non copre la normale usura, le modifiche, i danni accidentali o la manutenzione inadeguata.
- Non smaltire questo prodotto nei rifiuti domestici normali. Deve essere smaltito presso un centro di smaltimento autorizzato o presso il centro di smaltimento rifiuti locale.
- Si prega di riutilizzare o riciclare l'imballaggio, ove possibile.
- Conservare queste istruzioni per riferimento futuro o per i successivi possessori.

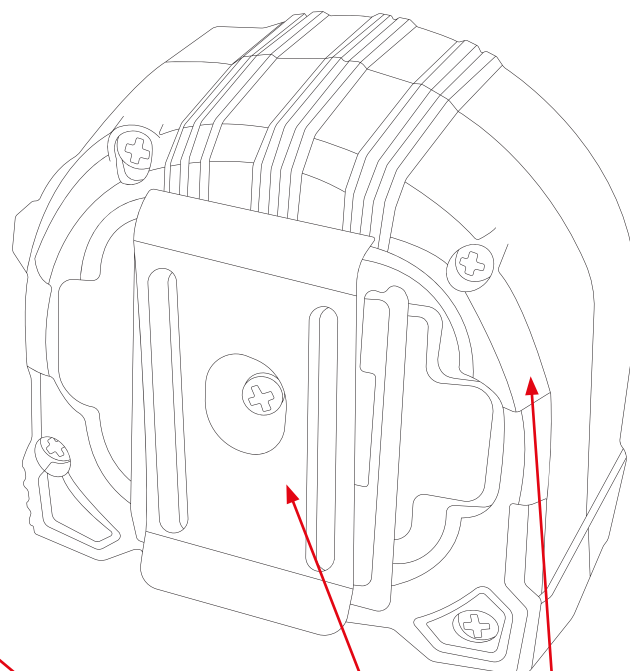

Blocco a pressione

Comodo Clip da cintura

TPR resistente e involucro in ABS

Triple Riveted Steel Dual Hook



CECHY PRODUKTU

- Wytrzymała taśma miernicza o długości 5m i szerokości ostrza 27mm.
- Niezwykle wytrzymałe ostrze SUPERBLADE pokryte nylonem – 5-krotnie dłuższa żywotność.
- Ostrze o długości 2.9m / 9.5ft.
- Ostrze SUPERBLADE wytrzymuje testy wytrzymałościowe polegające na spadaniu cząstek piasku i 100-godzinym działaniu mgły solnej o stężeniu 60 litrów.
- Magnetyczny, potrójnie nitowany podwójny haczyk ze stali nierdzewnej z przyssawką o sile przyczepności 1kg.
- Dwukolorowa, dwustronna taśma z podziałką imperialną i metryczną
- Wytrzymały klips do tylnej kieszeni – nie odłącza się nawet w przypadku poluzowania śruby
- Mocna blokada zatraskowa zabezpiecza taśmę
- Doskonały mechanizm wewnętrzny zapewnia płynną pracę
- Obudowa z ABS pokryta odpornym na uderzenia TPR
- Testowana na upadek z wysokości 9m

WAGA - 322g

WYMIARY - H 76.5 x W 79 x D 51.8mm

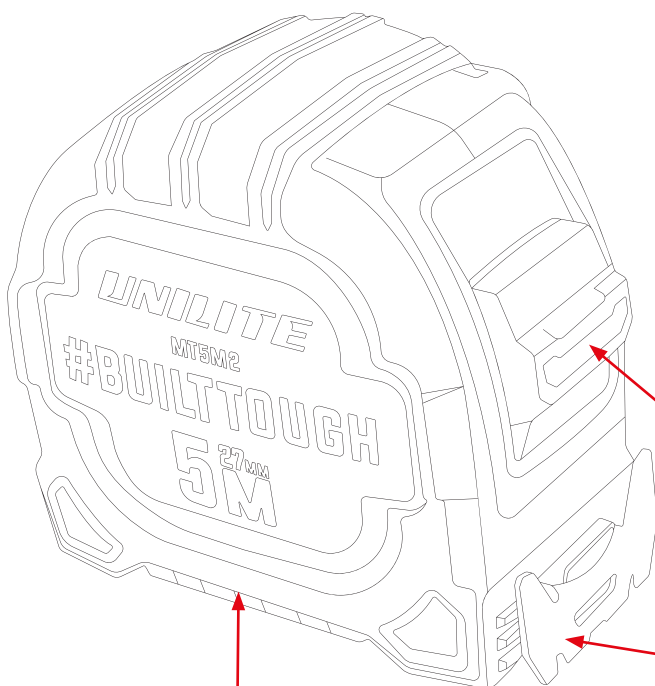

Przyczepność

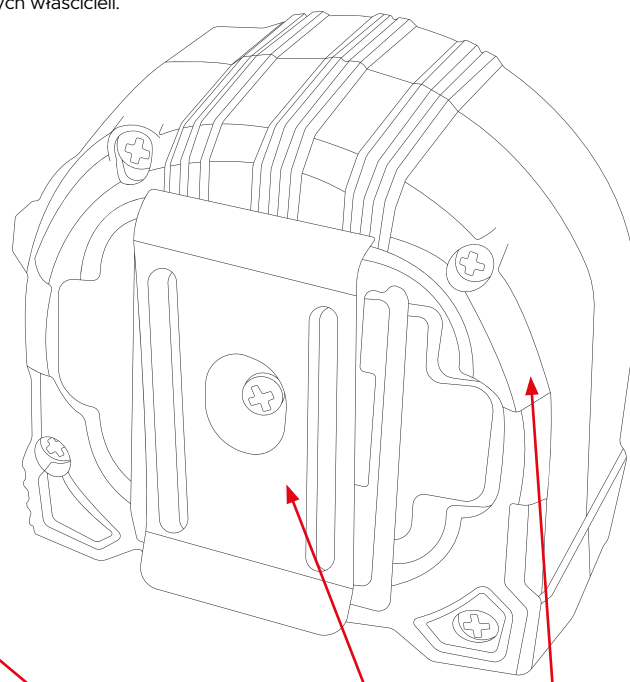

Zatrask

Wygodny klips do paska

Wytrzymała obudowa z TPR i ABS

Potrójnie nitowany stalowy podwójny hak

PORADY I WAŻNE INFORMACJE!

- Użytkownik musi zachować ostrożność podczas przewijania taśmy.
- Nie używaj produktu, jeśli obudowa lub mechanizm są w widoczny sposób uszkodzone.
- Dzieci poniżej 12 roku życia powinny używać produktu wyłącznie pod nadzorem osoby dorosłej.
- Nie otwieraj, nie demontuj ani nie modyfikuj produktu; spowoduje to utratę gwarancji i może być niebezpieczne. Nieprawidłowe użytkowanie lub modyfikacje nie są objęte gwarancją.
- Produkt objęty jest 6-miesięczną standardową gwarancją na wady produkcyjne i usterki. Gwarancja nie obejmuje normalnego zużycia, modyfikacji, przypadkowych uszkodzeń lub niewłaściwej konserwacji.
- Nie wyrzucać produktu wraz z normalnymi odpadami domowymi. Produkt należy utylizować w autoryzowanym centrum utylizacji lub w lokalnym punkcie zbiórki odpadów.
- W miarę możliwości opakowanie należy ponownie wykorzystać lub poddać recyklingowi.
- Niniejszą instrukcję należy zachować do wykorzystania w przyszłości lub dla kolejnych właścicieli.



PRODUCT FEATURES

- Heavy duty 16.4ft tape measure with 1in wide blade
- Ultra high performance nylon coated SUPERBLADE - 5 x extended life
- 9.5ft high stand-out blade
- SUPERBLADE withstands durability tests of falling sand particles with 60 litres of salt spray for 100 hours
- Magnetic triple riveted stainless steel dual hook with 2.2lbs suction
- Dual colour double sided imperial & metric blade
- Durable rear pocket clip - won't detach even if screw loosens
- Powerful push lock secures the blade
- Superior internal mechanism provides smooth operation
- Impact resistant TPR covered ABS casing
- Drop tested from 29.5ft

WEIGHT - 11.3oz

DIMENSIONS - H 3 x W 3.1 x D 2in

ADVICE & IMPORTANT INFORMATION!

- User must be careful when rewinding the tape.
- Do not use the product if there is any visible damage to the housing or mechanism
- Children under 12 years of age should only use the product under adult supervision.
- Do not open, disassemble or attempt to modify the product; this will void the warranty and can be dangerous. Improper use or modification is not covered under the warranty.
- This product has a 6 month standard warranty against manufacturing faults and defects. It does not cover normal wear and tear, modifications, accidental damage or poor maintenance.
- Do not dispose of this product in normal household waste. It must be disposed of via an authorised disposal centre or at your local waste disposal unit.
- Please re-use or recycle packaging where possible.
- Keep these instructions for future reference or for subsequent possessors.

